

eMPAGE

TÉLÉCOMMANDES ET INTERFACES

Poste d'appel numérique



MODE D'EMPLOI

SOMMARIE

1. REMARQUE IMPORTANTE	3
2. CONSIGNES DE SÉCURITÉ IMPORTANTES	3
3. NOTE IMPORTANTE	5
4. INTRODUCTION	5
5. INSTALLATION	6
5.1. <i>Installation in HUB series DSP zone managers and eMIMO1616</i>	6
5.1.1. Installation et câblage.....	6
5.1.2 Distances maximales et recommandations.....	8
5.2. <i>Installation avec les matrices MIMO88, MIMO88SG ou MIMO1212SG</i>	9
5.2.1. Installation et câblage.....	9
5.2.2. Conditions de compatibilité et besoins d'alimentation électrique externe	14
6. FONCTIONNEMENT DE L'APPAREIL	16
6.1 <i>Envoi de Messages</i>	16
6.2 <i>Affichage et Touches Utilisateur</i>	16
6.3 <i>Voyants à Led</i>	17
6.4 <i>Envoi de Messages et Priorités</i>	18
7. NOTES	20
8. LÉGENDES DU SCHÉMA DESCRIPTIF	20
9. CARACTÉRISTIQUES TECHNIQUES	21
10. SCHÉMA SYNOPTIQUE	22
11. SCHÉMA DE CONFIGURATION	23
12. CONTENU DE L'EMBALLAGE	24

1. REMARQUE IMPORTANTE



WARNING: SHOCK HAZARD - DO NOT OPEN

AVIS: RISQUE DE CHOC ÉLECTRIQUE - NE PAS OUVRIR



Le symbole d'éclair avec une flèche, à l'intérieur d'un triangle équilatéral, avertit l'utilisateur de la présence d'une « tension dangereuse », non isolée, à l'intérieur de l'enceinte du produit, assez importante pour constituer un risque d'électrocution des personnes.



Le point d'exclamation dans un triangle équilatéral avertit l'utilisateur de l'existence d'importantes instructions d'opération et de maintenance (entretien courant) dans les documents qui accompagnent l'appareil.

AVERTISSEMENT (le cas échéant): Les bornes marquées du symbole "  " peuvent avoir une ampleur suffisante pour constituer un risque de choc électrique. Le câblage externe connecté aux bornes nécessite l'installation par une personne instruite ou l'utilisation de câbles ou de câbles prêts à l'emploi.

AVERTISSEMENT: afin d'éviter tout incendie ou électrocution, n'exposez pas cet appareil à la pluie ou l'humidité

AVERTISSEMENT: Les appareils de construction de type I doivent être raccordés à l'aide d'une prise avec protection de terre.

2. CONSIGNES DE SÉCURITÉ IMPORTANTES

1. Lisez ces instructions.
2. Conservez ces instructions.
3. Prenez en compte tous les avertissements.
4. Suivez toutes les instructions.
5. N'utilisez pas cet appareil près de l'eau.
6. Nettoyez-le uniquement à l'aide d'un chiffon sec.
7. Ne bloquez pas les ouvertures d'aération. Installez-le en respectant les instructions du fabricant.

8. Ne l'installez pas près de sources de chaleur telles que des radiateurs, des bouches d'air chaud, des cuisinières ou d'autres appareils (amplificateurs inclus) qui produisent de la chaleur.
9. Ne neutralisez pas la fonction de sécurité de la fiche polarisée ou de terre du cordon d'alimentation. Une fiche polarisée a deux lames, l'une plus large que l'autre. Une fiche de terre a deux broches identiques et une troisième pour la mise à la terre. Cette troisième broche est destinée à votre sécurité. Si le câble fourni ne rentre pas dans la prise, demandez à un électricien de remplacer cette prise obsolète.
10. Protégez le cordon d'alimentation afin qu'il ne soit ni écrasé ni pincé, en particulier au niveau des fiches, des prises de courant et à l'endroit où ils sortent de l'appareil.
11. N'utilisez que des accessoires recommandés par le fabricant.
12. Débranchez l'appareil en cas d'orage ou s'il n'est pas utilisé pendant une longue période.
13. Pour toute réparation, veuillez contacter un service technique qualifié. Une réparation est nécessaire si l'appareil ne fonctionne pas normalement ou a été endommagé d'une quelconque façon, par exemple si le cordon ou la fiche d'alimentation est endommagé, si du liquide a été renversé sur l'appareil ou si des objets sont tombés dedans, si l'appareil a été exposé à la pluie ou est tombé.
14. Déconnexion du secteur : appuyer sur l'interrupteur POWER (13) désactive les fonctions et les voyants de l'amplificateur, mais la déconnexion totale de l'appareil s'effectue en débranchant le cordon d'alimentation du secteur (11). C'est la raison pour laquelle vous devez toujours y avoir facilement accès.
15. Cet appareil doit être impérativement relié à la terre via son câble d'alimentation.
16. Une partie de l'étiquetage du produit se trouve à la base du produit.
17. Cet appareil ne doit pas être exposé à des gouttes ou des éclaboussures, et aucun élément rempli d'eau, comme des vases, ne doit être placé sur le dessus de l'appareil.



AVERTISSEMENT: Ce produit ne doit en aucun cas être mis au rebut en tant que déchet urbain non sélectionné. Allez au centre de traitement des déchets électriques et électroniques le plus proche.

NEEC AUDIO BARCELONA, S.L décline toute responsabilité pour les dommages qui pourraient être causés à des personnes, des animaux ou des objets par le non-respect des avertissements ci-dessus.

3. NOTE IMPORTANTE

Merci d'avoir choisi notre **Poste d'appel numérique eMPAGE**.

Pour optimiser le fonctionnement et le rendement de cette unité, il est **TRÈS IMPORTANT**, avant de la brancher, de lire attentivement et de respecter les indications de ce manuel.

Pour garantir le bon fonctionnement de cet appareil, nous recommandons que sa maintenance soit assurée par nos services techniques agréés.

Tous les produits ECLER bénéficient de garantie, veuillez-vous référer sur www.ecler.com ou la carte de garantie incluse avec cet appareil pour la période de validité et ses conditions.

4. INTRODUCTION

L'eMPAGE est un poste d'appel vocal (d'annonce) bureau compatible avec les gestionnaires de zones numériques DSP de la série HUB et avec les matrices audio numériques MIMO88, MIMO88SG et MIMO1212SG (**Remarque**: à partir de février 2019). Grâce à ses touches, ses voyants à LED, son écran d'affichage des noms de zone à technologie d'encre électronique et son microphone à col de cygne, il est possible de sélectionner les zones de destination des messages vocaux, de savoir si ces zones sont déjà contrôlées par ailleurs, de capturer le message vocal et de l'envoyer en temps réel aux zones de destination.

Les principales caractéristiques du poste eMPAGE sont :

- 20 touches mécaniques avec voyant à LED d'état intégré (gestion de la sélection des zones de destination)
- 1 touche mécanique avec voyant à LED adjacent (activation de message, touche PAGE)
- Écran à encre électronique (affichant les noms des zones de destination)
- Microphone à col de cygne, avec connecteur XLR standard
- Gestion de 16 zones de destination pour les appels
- Connecteur RJ45 pour raccordement unique (point à point) par câble CAT5 ou supérieur, comprenant l'alimentation, le signal de sortie audio (capté par le microphone) et le bus de commande numérique entre l'unité HUB/eMIMO1616 et le poste eMPAGE
- Connecteur pour source d'alimentation de secours (en option)

- Deux unités eMPAGE avec des niveaux de priorité différents ou équivalents peuvent travailler simultanément sur la même matrice HUB/eMIMO1616
- Programmation des fonctionnalités du ou des postes d'appel depuis l'application web intégrée à la matrice HUB/eMIMO1616 : zones d'appel activées, mélodies de carillon, priorités, touches programmables, etc.

5. INSTALLATION

5.1. Installation in HUB series DSP zone managers and eMIMO1616

5.1.1. Installation et câblage

Pour installer une unité eMPAGE connectée à une matrice HUB/eMIMO1616 (connexion de bus RS-485), procédez comme suit :

- Retirez le capot arrière de l'unité en dévissant les vis qui le maintiennent au châssis afin d'accéder aux connecteurs internes :

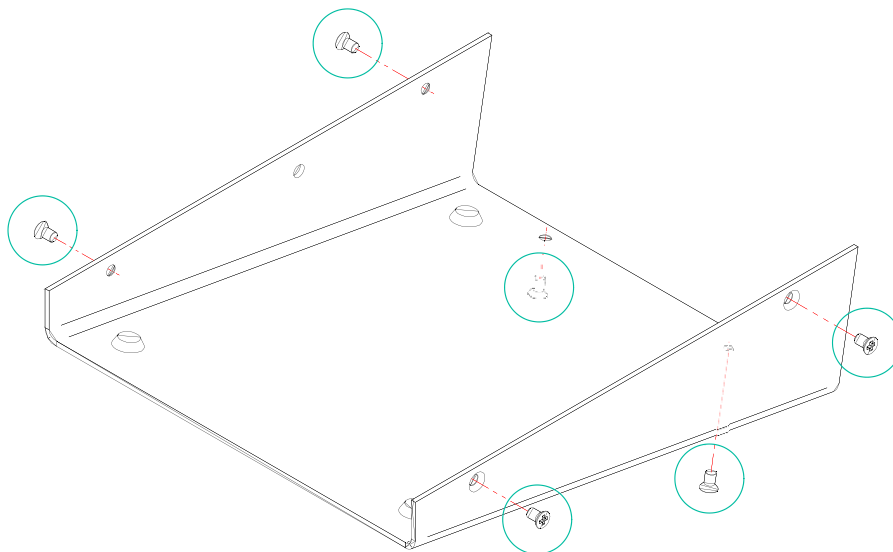

- Connecteur RJ45 **(1)** : branchez un câble CAT5 ou supérieur entre ce connecteur et le port PAGER A ou PAGER B de l'unité HUB/eMIMO1616
- Connecteur d'alimentation **(2)** : branchez une alimentation de secours (**WP24-PSU model**) si nécessaire (voir la longueur maximale des câbles et les recommandations indiquées plus loin)

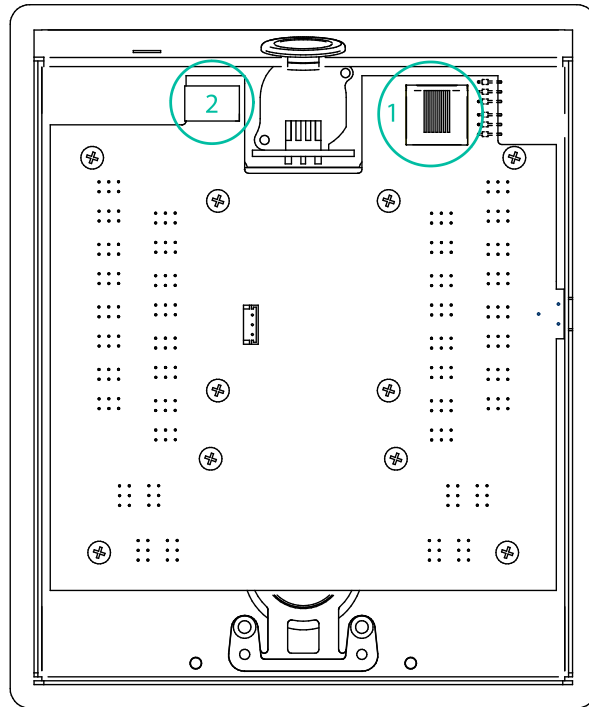

- Vérifiez que les deux cavaliers illustrés dans le schéma ci-dessous sont positionnés en **position 485**

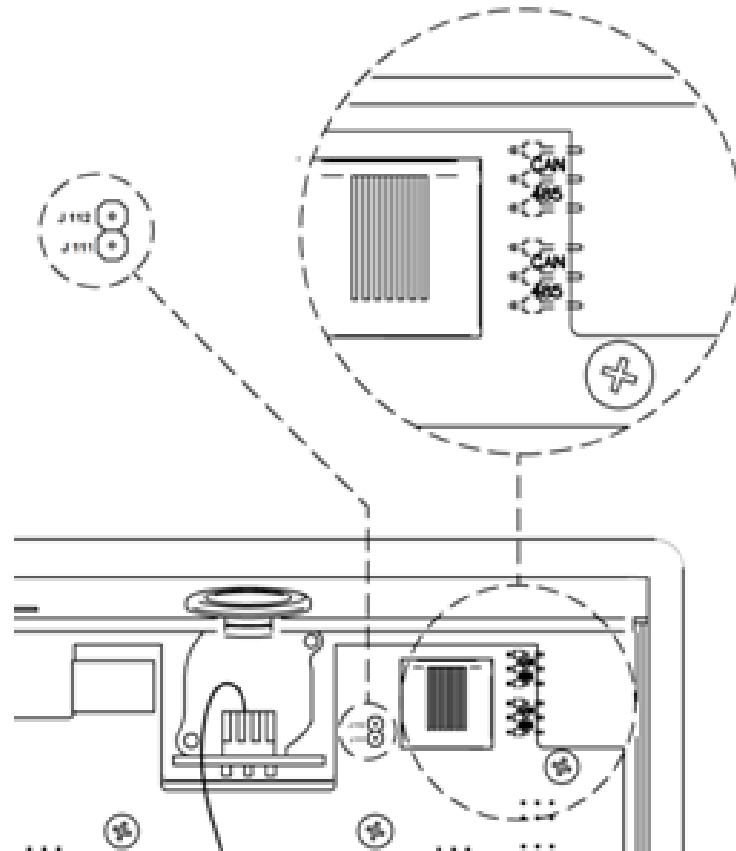

- Revissez le couvercle arrière sur le châssis de l'unité
- Insérez le microphone fourni dans le connecteur XLR de la face avant
- Programmez le fonctionnement et les réglages de l'unité depuis la fenêtre PAGERS/DUCKERS de l'application web de l'HUB/eMIMO1616 (voir le mode d'emploi de l'application web de l'HUB/eMIMO1616)
- Afin d'obtenir une qualité sonore optimale et un bruit de fond minimal, utilisez un tournevis pour régler la commande ADJ sur le côté de l'unité à un niveau plutôt élevé (augmentez-le en tournant dans le sens horaire) et la commande GAIN de la face arrière de l'HUB/eMIMO1616 (associée au port PAGER A ou B auquel est connecté le poste) à un niveau plutôt bas. Vous pouvez partir d'un réglage ADJ au maximum et d'un réglage GAIN au minimum puis les ajuster en suivant les indications ci-dessus jusqu'à ce que vous obteniez les niveaux de signal désirés pour diffuser les appels dans les zones de destination.

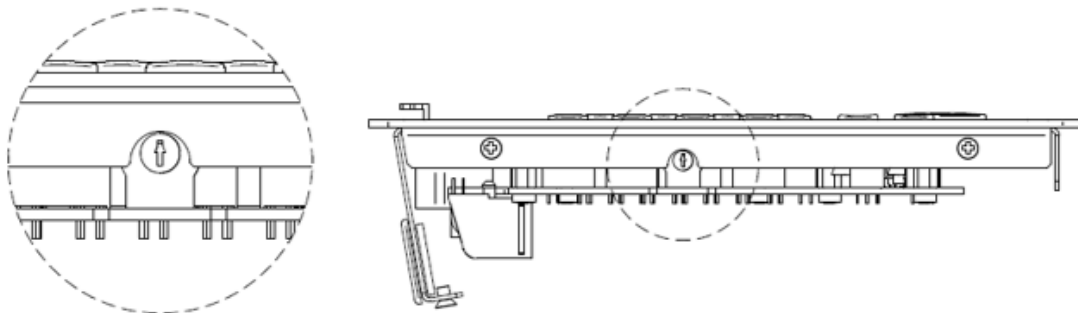

5.1.2 Distances maximales et recommandations

Les longueurs maximales du câblage CAT5 ou supérieur reliant un poste d'appel à une unité HUB/eMIMO1616 dépendent de la section du câble utilisé. Exemples :

Type de câble AWG24 (0,511 mm)	Type de câble AWG23 (0,574 mm)	Type de câble AWG22 (0,643 mm)
Longueur max. 90 mètres	Longueur max. 110 mètres	Longueur max. 140 mètres

Si le câble est trop long, le poste d'appel peut correctement fonctionner mais du bruit se superposera au signal capté par le microphone. La solution à ce problème éventuel est d'alimenter le poste d'appel au moyen d'une source d'alimentation externe. **WP24-PSU model**. L'échange de données numériques entre l'unité HUB/eMIMO1616 et le poste d'appel eMPAGE utilisant une alimentation externe et un câble CAT5E de bonne qualité a été testée avec succès sur une longueur de câblage de 600 mètres.

5.2. Installation avec les matrices MIMO88, MIMO88SG ou MIMO1212SG

5.2.1. Installation et câblage

Pour connecter une unité eMPAGE à une unité MIMO88, MIMO88SG ou MIMO1212SG **en mode bus CAN**, suivez ces étapes :

- Déposez le capot arrière de l'unité en dévissant les vis qui le maintiennent au châssis afin d'accéder aux connecteurs présents à l'intérieur :

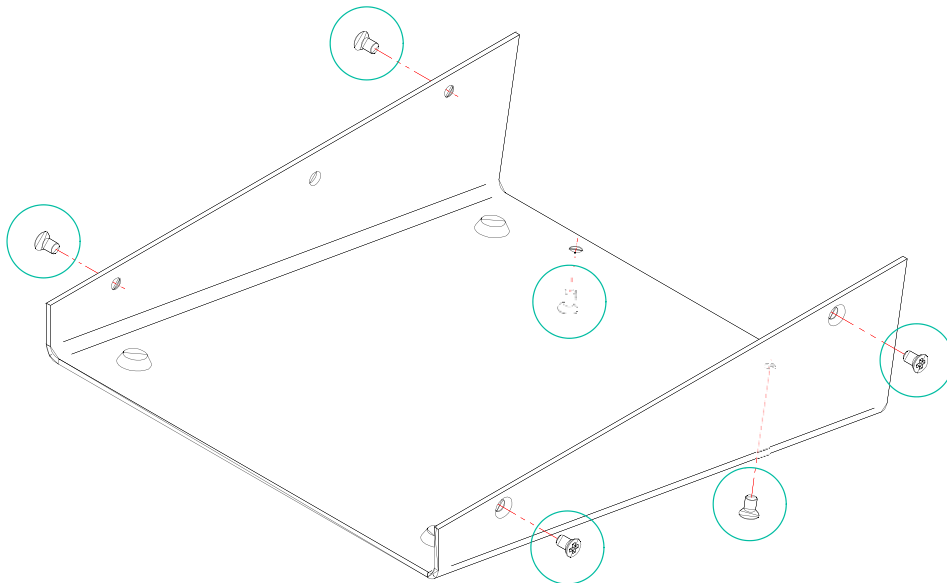

- Connecteur RJ45 (1) : branchez un câble Cat5 ou supérieur entre ce connecteur et le port REMOTE 1 ou REMOTE 2 de la MIMO88, ou le port REMOTE des matrices MIMO88SG ou MIMO1212SG. Si d'autres appareils numériques eMPAGE ou WPTOUCH doivent être connectés au même port selon une topologie en guirlande, l'adaptateur RJ45 vers borniers à vis fourni peut être utilisé.

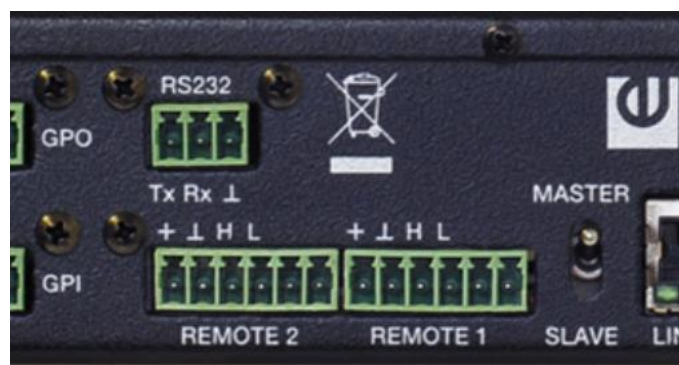

Ports REMOTE en face arrière des matrices MIMO



Schéma de brochage du connecteur RJ45 de l'eMPAGE, mode bus CAN

- Connectez également le signal audio du microphone de la console d'appel (+ et - du signal audio/+ et - de sortie OUT) aux bornes + et - d'une entrée audio symétrique de la matrice MIMO (la masse est commune avec celle du bus de données CAN). Ce sera l'entrée utilisée dans le module PAGERS/DUCKERS contrôlé par le poste d'appel.
- Connecteur d'alimentation (2) : si nécessaire, connectez une alimentation de secours (**modèle WP24-PSU**) (voir section 5.2.2. Conditions de compatibilité et besoins d'alimentation électrique externe pour plus de détails).



- Vérifiez que les deux cavaliers représentés dans le schéma ci-dessous sont bien en **position CAN**. Si l'unité est la dernière sur la ligne de câblage du bus CAN, insérez également un cavalier en J111-J112, avec résistance de terminal 120 ohms activée (position de contact fermé).

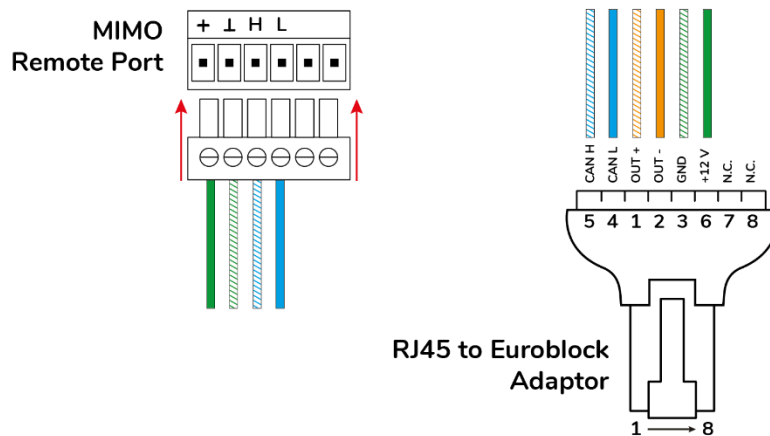
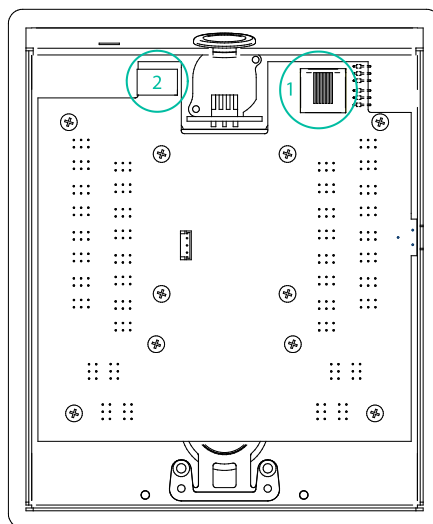
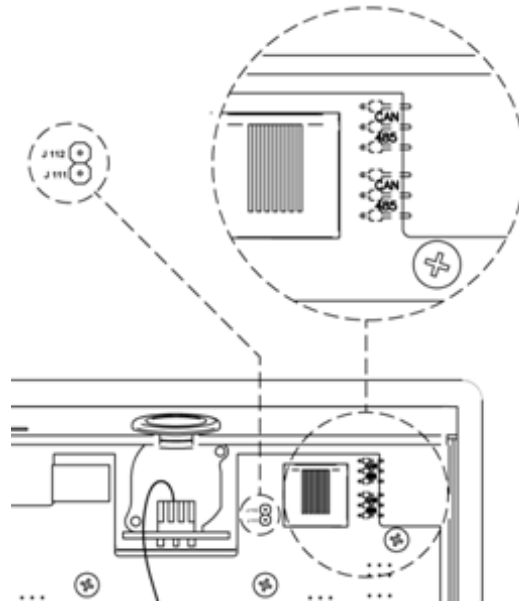

- Revissez le capot arrière sur le châssis de l'appareil.
- Insérez le microphone fourni dans le connecteur XLR de la face avant.
- Programmez le fonctionnement et les paramètres du poste d'appel avec l'onglet PAGERS/DUCKERS de la matrice MIMO dans le projet EclerNet Manager (voir le mode d'emploi d'EclerNet Manager pour plus d'informations).

**MIMO88
INPUT 1 to 8**

**MIMO88
REMOTE 1**

**MIMO88
INPUT 1 to 8**

**MIMO88
REMOTE 2**

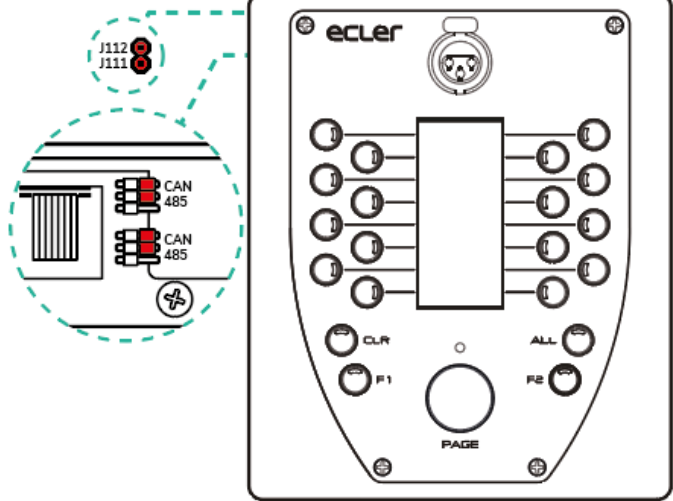
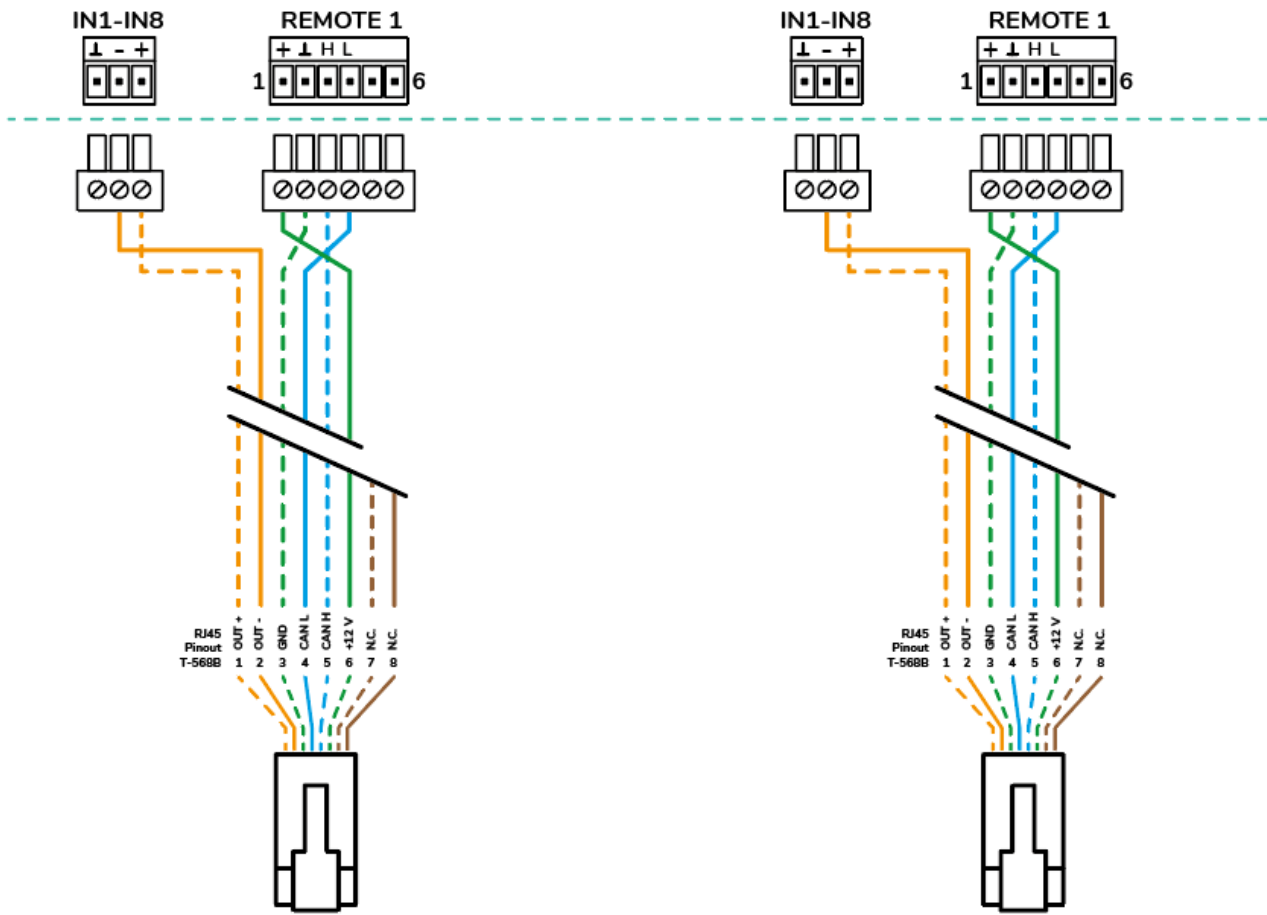

eMPAGE 1

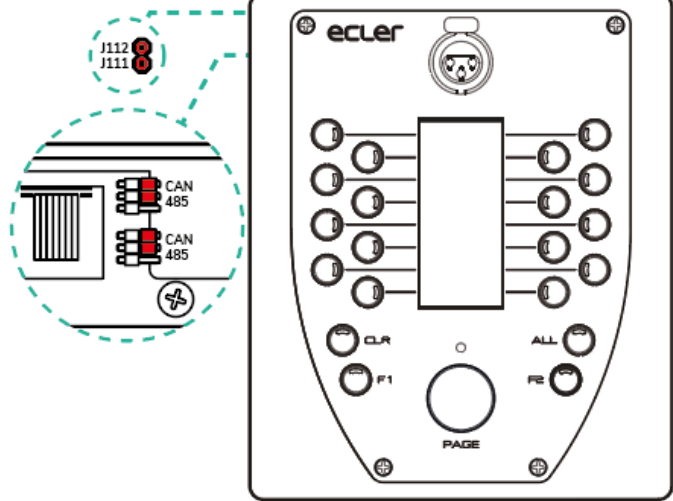

eMPAGE 2

Connexion point à point

**MIMO unit
INPUT 1 to 8 / 12**

**MIMO88 / 88SG / 1212SG
REMOTE port**

**MIMO unit
INPUT 1 to 8 / 12**

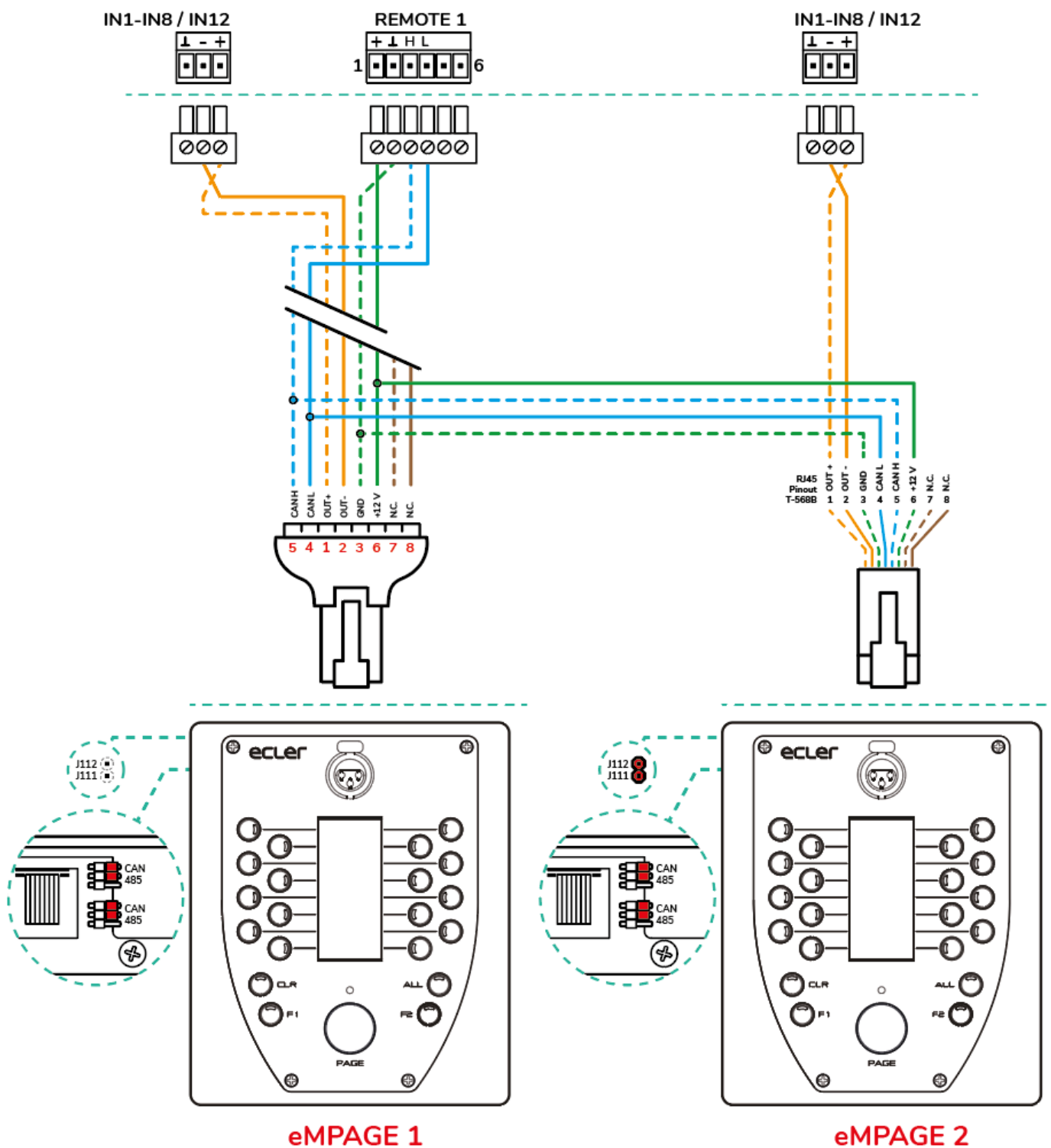

Chaîne marguerite (daisy chain)

- Pour une qualité sonore maximale et un bruit de fond minimal, réglez la commande ADJ avec un tournevis sur le côté de l'unité en vue d'obtenir un niveau élevé (montez-le en tournant dans le sens horaire) et dans le projet EclerNet Manager, réglez sur un niveau bas la commande GAIN de l'entrée de matrice MIMO affectée (entrée à laquelle le signal audio du microphone de poste d'appel est connecté). Vous pouvez partir d'un réglage ADJ au maximum et GAIN au minimum puis faire les ajustements nécessaires en suivant les indications ci-dessus jusqu'à l'obtention des niveaux de signal désirés pour la diffusion des messages d'annonce dans les zones de destination.

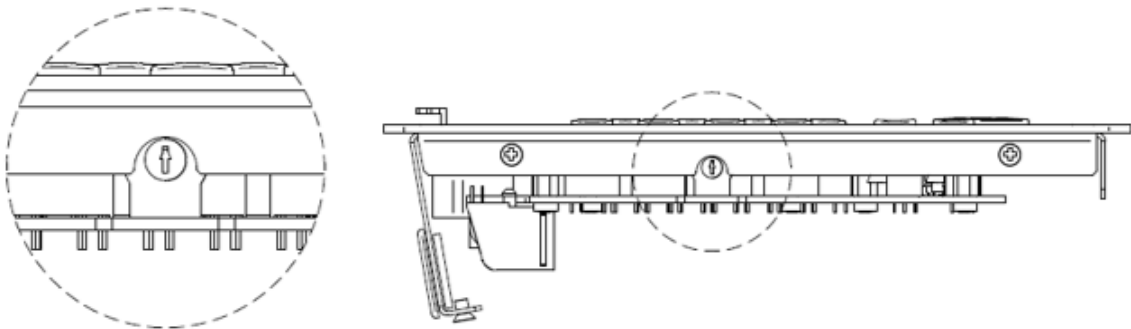

5.2.2. Conditions de compatibilité et besoins d'alimentation électrique externe

Il est possible de connecter plusieurs eMPAGE à la même matrice MIMO, aux conditions suivantes :

- Chaque eMPAGE nécessite une alimentation CC minimale de 8 V (mesurée localement, aux bornes d'entrée CC de l'unité) pour fonctionner correctement. **Une console avec une alimentation CC inférieure à 8 V (en provenance du fil d'alimentation CC du port REMOTE d'une matrice MIMO88, MIMO88SG ou MIMO1212SG) nécessitera toujours une alimentation électrique externe WP24-PSU.**

- En règle générale, **le ou les ports REMOTE d'une matrice MIMO peuvent directement fournir une alimentation CC à un maximum de 2 unités eMPAGE**, mais en cas de distances de câblage vraiment longues, le pic de courant d'appel à la mise sous tension du système peut empêcher le bon fonctionnement des unités eMPAGE (bloquées suite à une séquence de mise sous tension incorrecte) et des erreurs de bus CAN détectées par la matrice MIMO (enregistrées dans le rapport de connexion d'EclerNet Manager) :
 - Les qualités de câbles et les conditions peuvent tellement varier qu'il est difficile de prédire avec précision si une unité eMPAGE éloignée fonctionnera correctement ou non avec l'alimentation CC directe fournie par le port REMOTE de la matrice MIMO.
 - La mesure de la tension CC (CC 8 V minimum) sera la seule méthode fiable pour résoudre un cas douteux et décider de la solution à appliquer.
- Pour résoudre cette limitation, deux contre-mesures peuvent être appliquées.
 - **Option 1 – 100 % fiable, fonctionnant toujours** : l'ajout d'une alimentation externe (**modèle WP24-PSU**) connectée aux unités eMPAGE qui les nécessitent. Des unités eMPAGE alimentées directement par les ports REMOTE de la matrice MIMO peuvent cohabiter avec d'autres à alimentation externe sur la même ligne de câblage de bus CAN.
 - **Option 2** : utilisez la paire torsadée NC (non connectée) du câble Cat5 pour doubler le câblage d'alimentation CC par le port REMOTE de la matrice MIMO à destination de l'unité eMPAGE, ce qui réduit la résistance de la ligne et la chute de tension CC qui se produit le long de celle-ci.

Remarque 1 : une connexion à chaud d'une nouvelle unité eMPAGE à un système MIMO fonctionnel (et sous tension) peut entraîner le redémarrage des autres télécommandes numériques connectées, nécessitant quelques secondes pour le rétablissement des conditions normales de fonctionnement.

Remarque 2 : la WP24-PSU est l'alimentation électrique externe optionnelle compatible avec le poste d'appel eMPAGE. La WP-PSU est celle compatible avec le poste d'appel MPAGE16 et la commande numérique WPTOUCH. **N'utilisez jamais une de ces deux alimentations avec des appareils non compatibles.**

6. FONCTIONNEMENT DE L'APPAREIL

6.1 Envoi de Messages

D'une manière générale, l'envoi de messages vocaux au moyen d'un poste d'appel eMPAGE se fait selon la procédure suivante :

1. Contrôle visuel de la disponibilité/occupation des zones (voyants à LED)
2. Sélection des zones de destination du message par pression des touches qui leur correspondent
3. Maintenir pressée la touche PAGE pendant toute la durée du message vocal
4. Relâcher la touche PAGE
5. Presser la touche CLR (CLEAR) si vous souhaitez annuler la dernière sélection de zone

Cependant, ce processus et ses résultats fonctionnels lors de l'envoi de messages dépendent de la programmation du module de messagerie (PAGERS/DUCKERS) dans l'unité HUB/eMIMO1616 à laquelle le poste d'appel eMPAGE est connecté. Cette programmation se fait au moyen de l'application web intégrée à l'HUB/eMIMO1616. Consultez le mode d'emploi de l'application web HUB/eMIMO1616 pour obtenir plus d'informations.

6.2 Affichage et Touches Utilisateur

L'écran à encre électronique de la face avant affiche les noms des zones activées pour votre appel. Ces noms sont automatiquement importés à partir des noms attribués aux sorties de l'unité HUB/eMIMO1616 à laquelle est connecté le poste d'appel eMPAGE. Les zones vers lesquelles vous n'êtes pas habilité à passer des appels sont indiquées par « --- » dans l'écran.

Il y a 21 touches en face avant de l'unité :

- Touches de sélection des zones de destination des messages. Leur comportement est celui d'un commutateur « à bascule », c'est-à-dire qu'elles activent et désactivent la sélection d'une zone à chaque pression. Dans l'application web de l'HUB/eMIMO1616, les zones que vous pouvez choisir pour vos messages (zones autorisées pour chaque poste d'appel connecté à l'unité HUB/eMIMO1616) sont programmées, de sorte que les touches de zones non autorisées sont désactivées.
- Touches « F1 » et « F2 » : touches de sélection de groupes de zones.
- Touche « ALL » : sélectionne toutes les zones auxquelles le poste d'appel peut accéder (ce qui équivaut à appuyer individuellement sur les touches de toutes les zones autorisées).

- Touche « CLR » (Clear) : désactive toutes les zones sélectionnées, laissant le poste d'appel sans aucune zone sélectionnée.
- Touche « PAGE » : lorsqu'elle est maintenue pressée, elle active la fonction de transmission des messages vocaux vers les zones de destination sélectionnées. Si une mélodie (« ding-dong » ou « carillon ») a été programmée dans le poste d'appel, elle est émise lorsqu'on presse la touche PAGE, et il est conseillé d'attendre qu'elle soit terminée avant de commencer le message vocal.

Note : toutes les fonctions des touches ci-dessus se configurent depuis l'application web de l'HUB/eMIMO1616.

6.3 Voyants à Led

Voyants à LED bicolores des touches de sélection de zone 1 à 16. Voici les états possibles et leur interprétation :

- Éteint : zone libre (non occupée par un autre poste d'appel ou module prioritaire, le cas échéant)
- Allumé fixement en vert : zone sélectionnée par le poste d'appel pour l'émission des messages à venir
- Allumé fixement en rouge : zone non sélectionnée par le poste d'appel, mais utilisée par un autre poste d'appel ou module de priorité plus élevée
- Clignotement orange : zone sélectionnée par le poste d'appel mais utilisée par un autre poste d'appel ou module de priorité plus élevée
- Allumé fixement en orange : la diffusion d'un message a été interrompue par un autre poste d'appel ou module prioritaire, en totalité ou en partie, et cet allumage fixe avertit l'utilisateur que le message n'a pas été entièrement diffusé dans cette zone de destination précise (indépendamment du fait qu'il ait été ou non diffusé dans d'autres zones). L'affichage lumineux est réinitialisé en pressant la touche de sélection de zone correspondante, la touche ALL ou la touche CLR
- Voyant clignotant momentanément en vert : indique que le poste d'appel n'a pas l'autorisation de sélectionner cette zone

Voyant à LED bicolore de la touche PAGE. S'allume quand on maintient la touche PAGE pressée pour indiquer que le poste d'appel est en mode d'envoi de message :

- Allumé fixement en orange : lorsque vous commencez à envoyer un message (en maintenant pressée la touche PAGE), cela indique que la mélodie du carillon est en cours de lecture (si c'est ce qui a été programmé dans l'application de contrôle web), et le voyant redevient d'un vert fixe lorsque la lecture du carillon est terminée. Ainsi, l'annonceur voit le moment où le carillon se termine et peut commencer son message sans risquer d'être couvert par le carillon (*).

- Allumé fixement en vert : fonction d'annonce (« paging ») activée, avec diffusion de message vocal aux zones de destination sélectionnées
- Allumé fixement en rouge : le poste d'appel n'est pas opérationnel (non activé depuis l'unité HUB/eMIMO1616, non connecté au bus de commande, etc.)

(*) Note : le voyant est également allumé fixement en orange lors de la mise à jour du firmware (micrologiciel interne) de l'unité, qui s'effectue depuis l'application web, et qui est accompagnée d'un message sur l'écran à encre électronique de type « UPGRADING FIRMWARE » (mise à jour du firmware).

Voyant à LED verte des touches ALL et CLR :

- Allumé en vert : indique que les touches sont pressées.

Voyant à LED verte des touches de groupe de sélection de zone, F1 et F2 :

- Éteint : la fonction assignée à la touche est désactivée (OFF)
- Allumé fixement en vert : la fonction assignée à la touche est activée (ON)
- Clignotement momentané en vert : fonction de touche indisponible (rien n'est affecté à la touche dans l'application web)

6.4 Envoi de Messages et Priorités

Dans l'application web de l'HUB/eMIMO1616, vous pouvez établir un certain niveau de priorité entre 1 (priorité la plus élevée) et 4 (priorité la plus basse) pour chacun des 4 modules prioritaires disponibles, dont 2 de type PAGER/DUCKER (le type PAGER est toujours associé aux poste d'appel) et les 2 autres seulement de type DUCKER (déclenchés par la détection d'un niveau de signal prioritaire).

Dans une configuration avec deux postes d'appel ayant des niveaux de priorité différents, le poste ayant la priorité la plus élevée pourra interrompre celui de priorité plus basse s'il y a des messages envoyés simultanément à des mêmes zones de destination (c'est-à-dire pendant l'accès aux zones). Cette interruption peut être totale ou partielle en termes de durée de message et ne concerne que les zones sollicitées simultanément.

Sélectionner une zone (en pressant les touches 1 à 16) n'implique pas sa conservation car pour cela il est nécessaire de la sélectionner et d'appuyer sur la touche PAGE. Ainsi, lorsque la touche PAGE est maintenue pressée sur le poste d'appel de priorité la plus élevée et que le message est transmis aux zones de destination prévues, voici ce qui se produit sur le poste d'appel de priorité la plus basse :

- Les voyants à LED des zones auxquelles le poste d'appel prioritaire transmet le message et qui n'ont pas été sélectionnées sur le poste d'appel moins prioritaire

s'allument en rouge. Au relâchement de la touche PAGE sur le poste d'appel prioritaire, les voyants à LED rouges s'éteignent.

- Les voyants à LED des zones auxquelles le poste d'appel prioritaire transmet le message et qui ont été également sélectionnées sur le poste d'appel moins prioritaire (zones sollicitées par les deux postes d'appel) clignotent en orange. Au relâchement de la touche PAGE du poste d'appel prioritaire, les voyants à LED de celui-ci s'allument en vert.
- Si le poste d'appel non prioritaire diffuse un message (ou commence à le diffuser pendant que le poste d'appel prioritaire diffuse le sien), il est interrompu dans toutes les zones vers lesquelles diffuse le poste d'appel prioritaire (conflit) mais continue sa diffusion dans les autres zones (qui ne sont pas en conflit). Le voyant à LED des zones dans lesquelles le message a été interrompu (ou non diffusé) s'allume en orange.

Après la diffusion du message prioritaire, le voyant à LED reste allumé en orange pour avertir l'utilisateur que le message n'a pas été diffusé dans son intégralité dans cette zone de destination particulière (qu'il ait été ou non diffusé dans d'autres zones). Cet état est réinitialisé quand on presse l'une des touches suivantes :

- Touche de la zone en question, sélectionnée (vert)
- Touche ALL, qui laisse cette zone et toutes les autres sélectionnées (vert)
- Touche CLR, qui désélectionne toutes les zones

Dans une configuration avec deux postes d'appel de même priorité, le premier à s'adresser à une ou plusieurs zones devient prioritaire pendant la durée de son message, monopolisant la ou les zones jusqu'à la fin du message. Si, pendant que ce poste d'appel diffuse un message, l'autre poste d'appel tente d'en diffuser un autre dans une zone utilisée par le premier poste d'appel (zones de conflit et zones monopolisées par le premier poste d'appel), le voyant à LED des zones dans lesquelles le message n'a pas été diffusé s'allume en orange. Après la diffusion du message prioritaire, le voyant à LED de cette zone reste allumé en orange pour avertir l'utilisateur que le message n'a pas été diffusé dans son intégralité dans cette zone de destination particulière (qu'il ait été ou non diffusé dans d'autres zones). Cet état est réinitialisé quand on presse l'une des touches suivantes :

- Touche de la zone en question, sélectionnée (vert)
- Touche ALL, qui laisse cette zone et toutes les autres sélectionnées (vert)
- Touche CLR, qui désélectionne toutes les zones

Tant que vous pressez **PAGE**, il n'est pas possible de modifier la sélection de zone et, par conséquent, l'unité HUB/eMIMO1616 ignore tous les messages relatifs à la sélection de zone.

Les fonctions des touches **ALL**, **CLR**, **F1** et **F2** sont également ignorées durant cette période.

7. NOTES

- Lors de la connexion d'une unité eMPAGE à une matrice HUB/eMIMO1616, la première vérifie si une mise à jour de son firmware est nécessaire et, le cas échéant, l'effectue automatiquement sans intervention manuelle externe. Ce processus prend quelques secondes durant lesquelles le message « UPGRADING FIRMWARE » s'affiche, accompagné de l'allumage en orange de la LED de la touche PAGE.
- Lors de la connexion d'un poste d'appel eMPAGE au port PAGER d'une unité HUB/eMIMO1616 en service (sous tension), il est normal d'avoir à faire redémarrer tous les autres postes et commandes eMCONTROL1 qui y sont connectés, un processus qui nécessite quelques secondes et au bout duquel tous les postes et commandes eMCONTROL1 deviennent totalement fonctionnels.
- Pressez la touche CLR pendant 5 secondes pour afficher le nom de l'unité et la version du firmware qui y est installé.

8. LÉGENDES DU SCHÉMA DESCRIPTIF

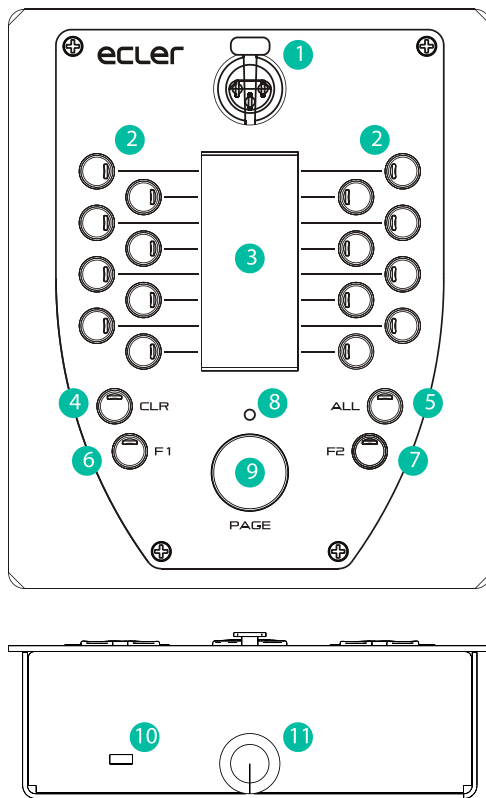

1. Connecteur XLR femelle
2. Touches de sélection de zone
3. Écran d'encre électronique
4. Touche CLR
5. Touche ALL
6. Touche F1
7. Touche F2
8. LED indicateur de pagination
9. Touche PAGE
10. Encoche de sécurité Kensington
11. Accès au connecteur RJ45

9. CARACTÉRISTIQUES TECHNIQUES

eMPAGE

Analogue	
Microphone type	Removable gooseneck condenser microphone (eMCN1)
Polar pattern	Unidirectional
Microphone frequency response	50Hz – 18KHz (-10dB)
Phantom	48VDC, always ON
Output level	With eMCN1 Mic: -5dBV @ 94dB SPL with ADJ MAX -10dBV @ 94dB SPL with ADJ MID -20dBV @ 94dB SPL with ADJ MIN
Digital	
Paging zones	16
Control keys	F1, F2, All, Clear
Indicators	Green LED on All and Clear keys, Bicolor LED on other keys
Display	Active Matrix Electrochromatic Display - 296x128 Pixels
Communication	RS485 and CAN, internally selectable by jumper
Supply	
Nominal Power supply	From RJ45 Remote input: 12VDC From External Input: 24VDC
Minimum External Power supply	From RJ45 Remote Input: 8VDC From External Input: 8VDC
Maximum Power Consumption	From RJ45 Remote Input: 180mA From External Input: 180mA @ 8VDC, 80mA @ 24VDC
Others	
External power supply	Optional, 24VDC (min. 80mA) Recommended external power supply: Ecler WP24-PSU
Connector	RJ45 remote port
Dimensions	150x50x180mm / 5.9"x2.0"x7.1" (WxHxD, microphone excluded)
Weight	900 g. / 1.98 lb.
Included accessories	Windscreen for microphone, jumper for internal connection and RJ45 to Euroblock adapter
Optional accessories	External power supply: WP24-PSU

10. SCHÉMA SYNOPTIQUE

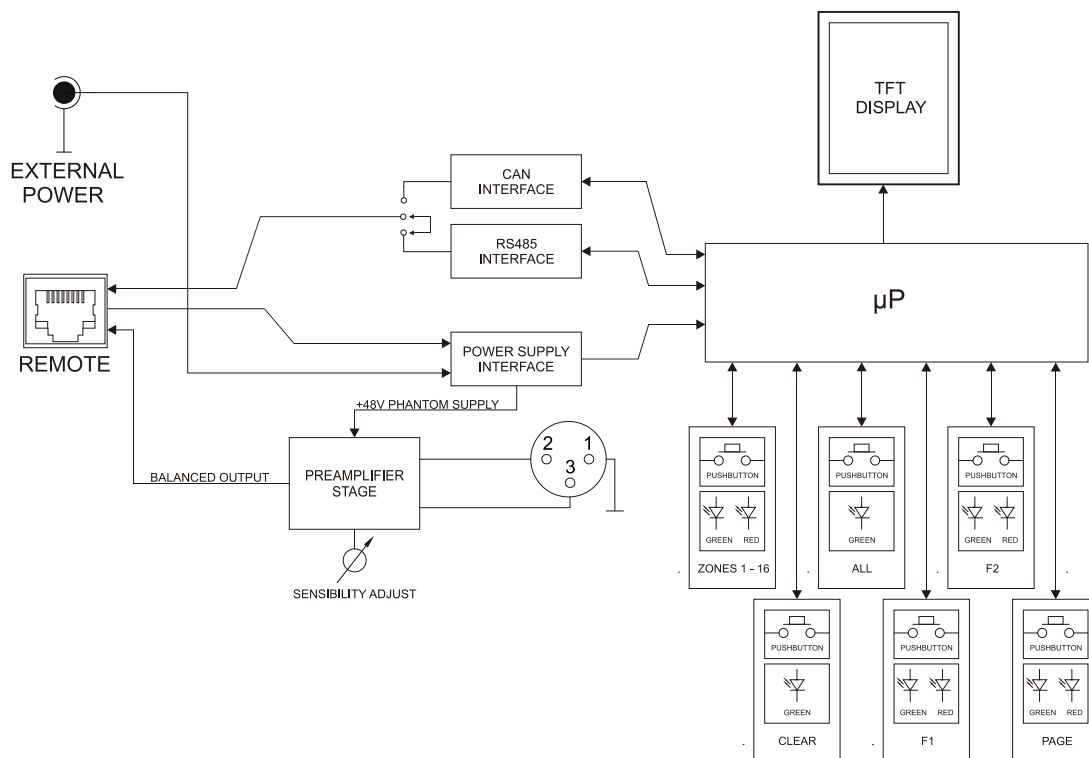

11. SCHÉMA DE CONFIGURATION

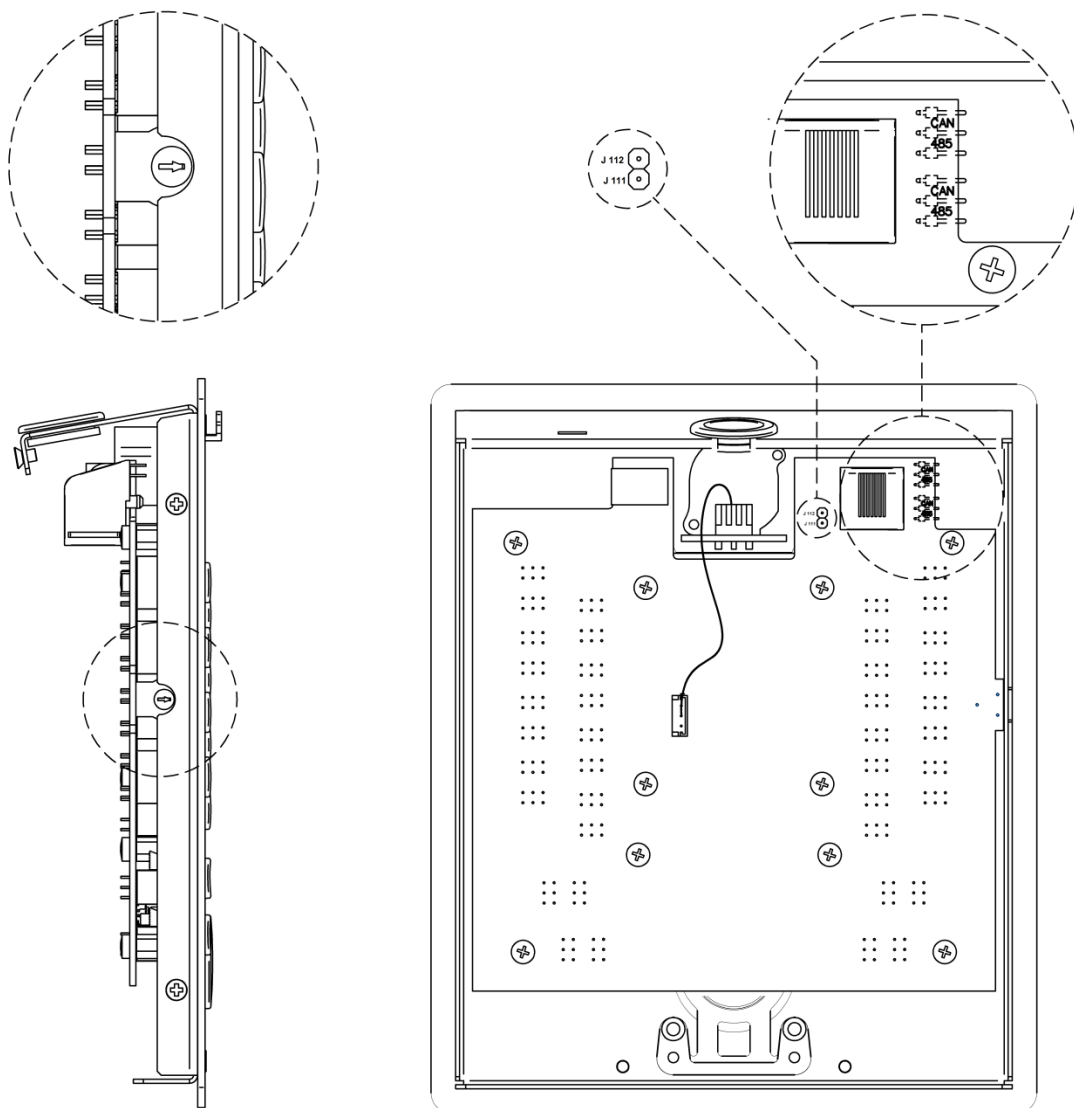

CAN / 485(jumpers): position 485 pour la série eMIMO (réglage par défaut) / position CAN pour la série MIMO

J111-J112: cavalier d'insertion pour activer la résistance de ligne de borne de 120Ω (nécessaire en mode bus CAN pour le fonctionnement en série MIMO)

12. CONTENU DE L'EMBALLAGE

- eMPAGE
- Microphone électrostatique sur col de cygne
- Guide de prise en main
- Carte de garantie



Toutes les caractéristiques du produit sont susceptibles de varier en raison des tolérances de fabrication. **NEEC AUDIO BARCELONA S.L.** se réserve le droit d'apporter à la conception ou à la fabrication des modifications ou améliorations qui peuvent affecter les caractéristiques de ce produit.

Pour des questions techniques, contactez votre fournisseur, distributeur ou remplissez le formulaire de contact sur notre site Internet, dans Support / [Technical requests](#).

Motors, 166-168 08038 Barcelone - Espagne - (+34) 932238403 | information@ecler.com www.ecler.com